

Příloha A**Sledování provozní situace v infrastruktuře****A.1 Obvody DŽIn a elektrodispečinků**

A.1.1 V obvodu OŘ Hradec Králové je jedno pracoviště dispečera železniční infrastruktury (DŽIn), které zajišťuje úkony spojené s ohlašování mimořádných událostí, mimořádností a poruch zařízení, jejich evidenci a případnou koordinaci činností vedoucích k jejich odstranění.

tel: 972 320 901-9, mobil: 720 031 640, mimořádně 972 341 032

A.1.2 V obvodu OŘ Hradec Králové jsou dvě pracoviště elektrodispečinku zajišťující nepřetržitý dohled nad provozuschopností trakční soustavy v přiděleném obvodu včetně úkonů při odstraňování MU, mimořádností a poruch na tomto zařízení.

**ED1 (Pardubicko) tel: 972 034 551, mobil: 602 129 962,
mimořádně 972 323 027**

**ED2 (Hradecko, Liberecko) tel: 972 034 552, mobil: 607 534 496,
mimořádně 972 323 028**

A.1.3 Hranici mezi obvody elektrodispečinků OŘ Hradec Králové tvoří vjezdová návěstidla 1RS, 2RS ŽST Pardubice hl.n. (km 1,605), vjezdové návěstidlo US ŽST Choceň (km 1,201), vjezdové návěstidlo L ŽST Potštejn (km 70,240) a vjezdové návěstidlo HL ŽST Borohrádek (km 46,595). Vnější hranicí jsou pro potřeby tohoto Pokynu hraniční body OŘ uvedené v příloze H tohoto Pokynu. Hranice obvodů CDP Přerov a CDP Praha jsou uvedeny v příloze E tohoto Pokynu.

A.2 Vyhodnocování provozní situace

A.2.1 Pracoviště DŽIn rozesílá každý pracovní den Výstup z aplikace DŽIn na elektrodispečinky OŘ, všem odborným správám a určeným zaměstnancům OŘ Hradec Králové.

A.2.2 Odborné správy OŘ Hradec Králové na základě denního Výstupu z aplikace DŽIn zpracují do tabulky Hodnocení provozní situace denní hodnocení a rozbor provozních poruch na spravovaném zařízení infrastruktury za příslušnou odbornou správu.

A.2.3 Odborné správy zajistí odeslání vyplněné tabulky Hodnocení provozní situace v elektronické podobě na manipulační kancelář odboru provozu infrastruktury OŘ Hradec Králové nejpozději do 8:30 hod.

A.2.4 Odbor provozu infrastruktury OŘ Hradec Králové zajistí sumarizaci došlých podkladů od odborných správ. U provozních událostí, které:

- způsobily zastavení provozu,
- měly vliv na dopravce,
- byly nepředpokládanou výlukou neprojednanou dle předpisu SŽ D7/2,
- byly mimořádnou událostí s vlivem na infrastrukturu,
- jsou hodné zřetele,

provede individuální vyhodnocení, včetně komentáře s komplexní informací o dané provozní události. Po provedení vyhodnocení provozní situace dle výše uvedených skutečností, dojde k jeho odeslání na GŘ O15, všem odborným správám a určeným zaměstnancům OŘ Hradec Králové.

A.2.5 Při překročení výlukového času zajistí příslušná odborná správa zdůvodnění překročení výlukového času (zahájení i ukončení) a na výzvu elektronicky zašle na odbor provozu infrastruktury OŘ Hradec Králové (ORHKRmankan@spravazeleznic.cz). OPI OŘ Hradec Králové zajistí v případě potřeby předání náměstkovi pro provoz infrastruktury OŘ a na O15 GR.

A.3 Výstrahy na NMJ

A.3.1 Informaci o výstraze ČHMÚ na možné nebezpečné meteorologické jevy předá ústřední dispečer na e-mailovou schránku pracoviště DŽIn. Na odborné správy, NŘP, NPI budou informace předány e-mailem prostřednictvím pracoviště DŽIn. Výpravčí jsou informováni emailem prostřednictvím manipulačních kanceláří jednotlivých PO, na které jsou výstrahy ČHMÚ zasílány vedoucím dispečerem CDP Praha.

A.3.2 ND OŘ, zaměstnancům NP (kterých se informace týká) a na elektrodispečinky OŘ předá DŽIn v mimopracovní době informaci o vydané výstraze ČHMÚ SMS zprávou.

A.3.3 V pracovní době zajistí sledování dalšího vývoje výstrahy ČHMÚ a příp. přijímání potřebných opatření (po dobu trvání výstrahy) jednotlivé odborné správy, PO a ND OŘ.

A.3.4 V mimopracovní době zajistí sledování dalšího vývoje výstrahy ČHMÚ a příp. předání informace o vývoji pracoviště DŽIn.

A.4 Systém ohlašování MU, mimořádností a poruch

A.4.1 Každý zaměstnanec OŘ Hradec Králové, který zjistí MU, mimořádnost nebo poruchu je povinen neprodleně informovat pracoviště DŽIn, příp. prostřednictvím svého nejbližšího nadřízeného. Na tratích ovládaných z CDP dle příl. E zajišťuje ohlašovací úkony řídicí dispečer CDP Přerov a traťový dispečer CDP Praha. Ohlašování MU řeší předpis SŽ D17 prostřednictvím ohlašovacího pracoviště (označené stanoviště obsluhy dráhy – pracoviště výpravčího, určené pracoviště CDP viz. TTP).

A.4.2 Součástí ohlášení musí být, pokud možno, podrobný popis MU (mimořádnosti, poruchy) i předběžný odhad vzniklé škody na zařízení dráhy a předpokládaná doba trvání omezení provozu (poruchy). Nejsou-li tyto údaje známy při ohlášení, doplní je zaměstnanec příslušné odborné správy po příjezdu na místo MU, mimořádnosti či poruchy.

A.4.3 Zaměstnanec PO a zaměstnanec OS, po dostavení se na místo MU či mimořádnosti neprodleně informují pracoviště DŽIn o rozsahu, aktuální provozní situaci, způsobu opravy a času předpokládaného obnovení provozu, každý podle své odbornosti. Zaměstnanec nehodové pohotovosti PO informuje zaměstnance nehodového dozoru OŘ včetně dalšího způsobu vzájemné komunikace. Zároveň ověří rozsah informovaných správ a v případě potřeby bezodkladně zajistí vyrozumění dalších dotčených správ přes pracoviště DŽIn. Za ohlášení ukončení mimořádnosti s vlivem na plynulost a pravidelnost dopravy odpovídá odborně způsobilá osoba, která provedla její odepsání.

A.4.4 Ohlašování mimořádností zjištěných zaměstnancem obsluhy dráhy nebo oznámených zaměstnanci obsluhy dráhy OŘ:

- na pracoviště DŽIn – u tratí neřízených z CDP,
- na řídicího(traťového) dispečera CDP – u tratí řízených z CDP.

A.4.5 Ohlašování mimořádností zjištěných nebo oznámených zaměstnanci odborné správy:

- na pracoviště DŽIn – u tratí neřízených z CDP,
- na řídicího(traťového) dispečera CDP – u tratí řízených z CDP.

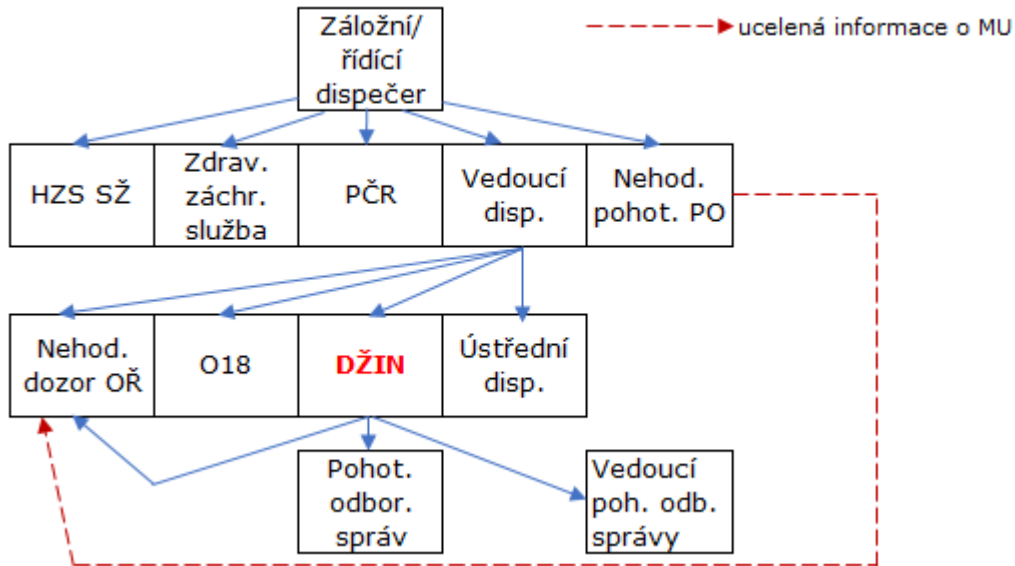
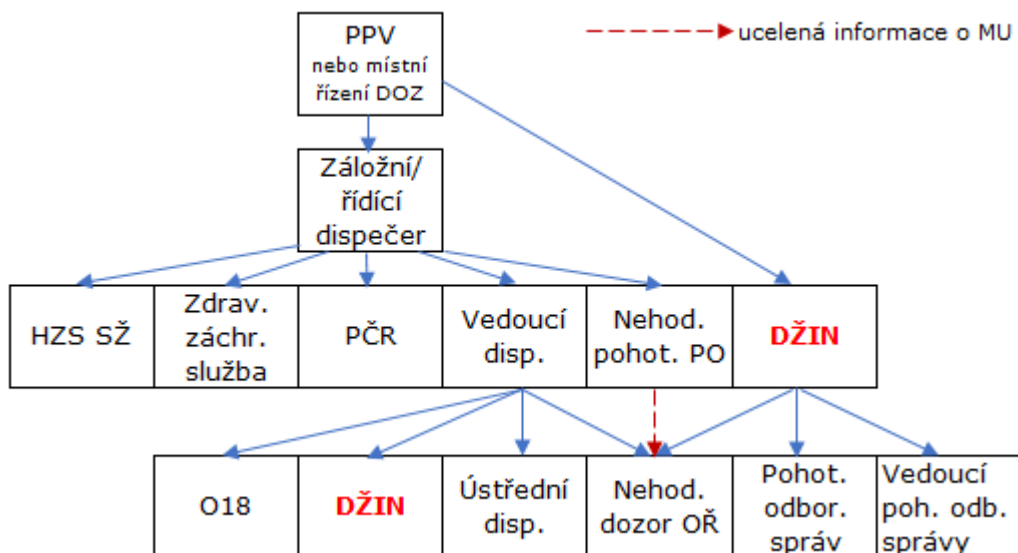
A.4.6 Ohlašování mimořádných událostí na tratích řízených z CDP**A.4.7 Ohlašování mimořádných událostí na tratích řízených z PPV nebo místního řízení zařazené do tratí CDP**

A.4.8 Ohlašování mimořádných událostí na tratích neřízených z CDP

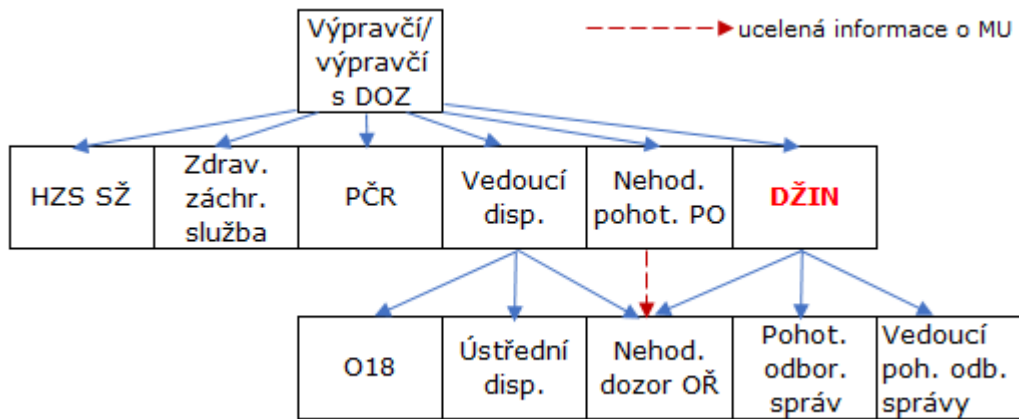

A.4.9 Ohlašování mimořádností a poruch na tratích řízených z CDP

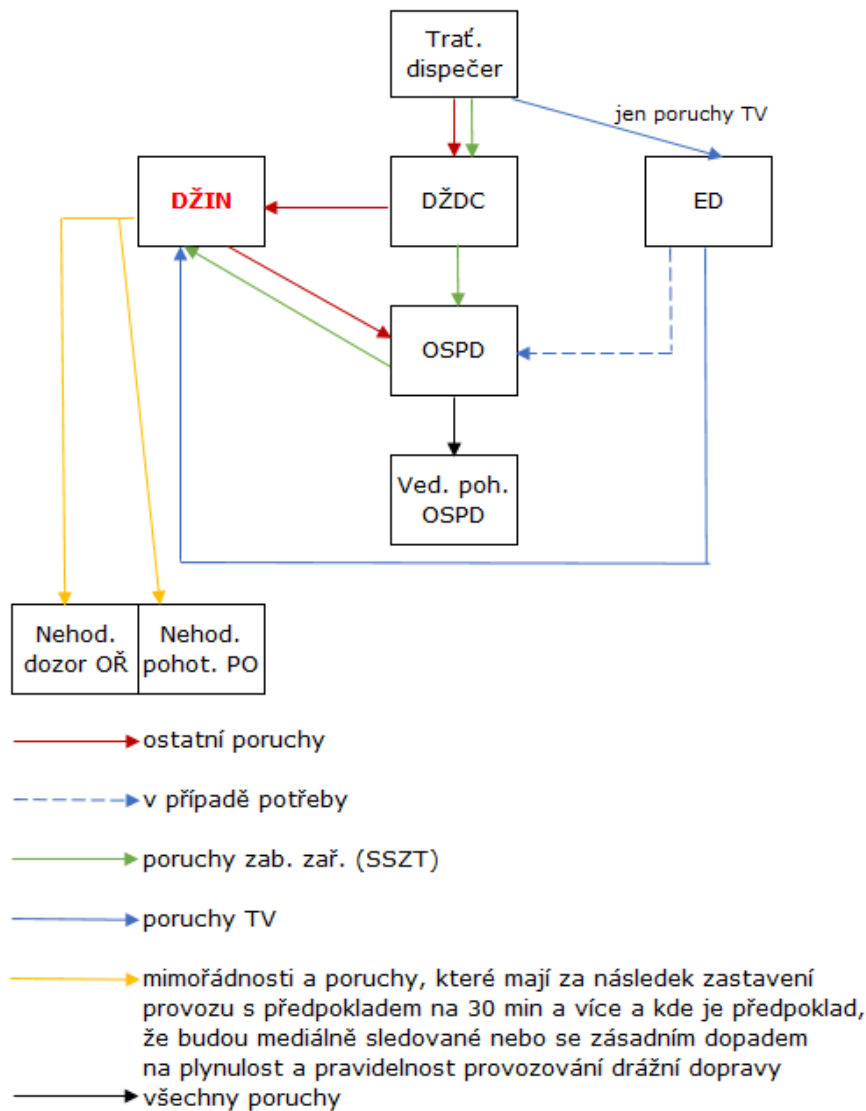

A.4.10 Ohlašování mimořádností a poruch na tratích řízených z PPV zařazené do tratí CDP

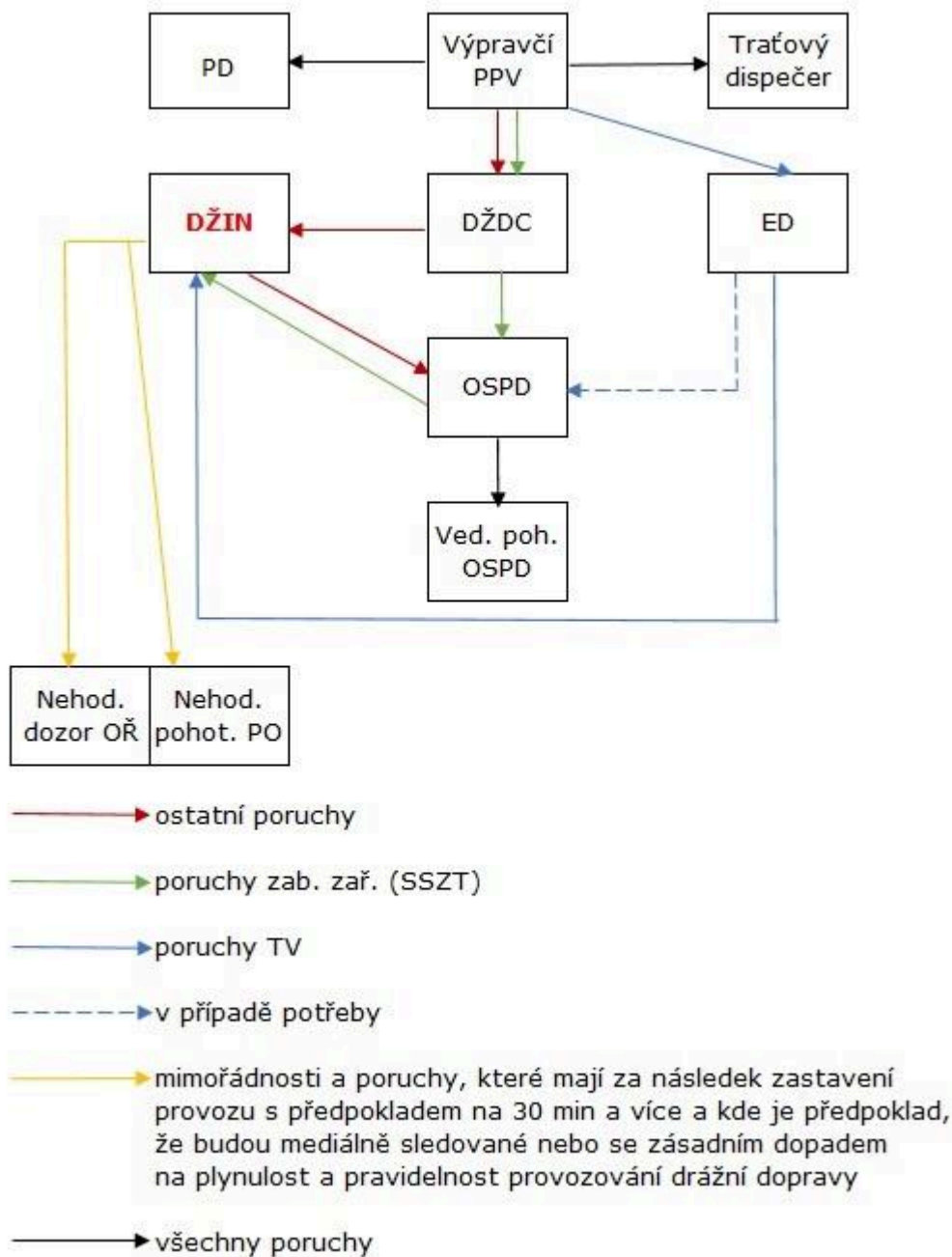

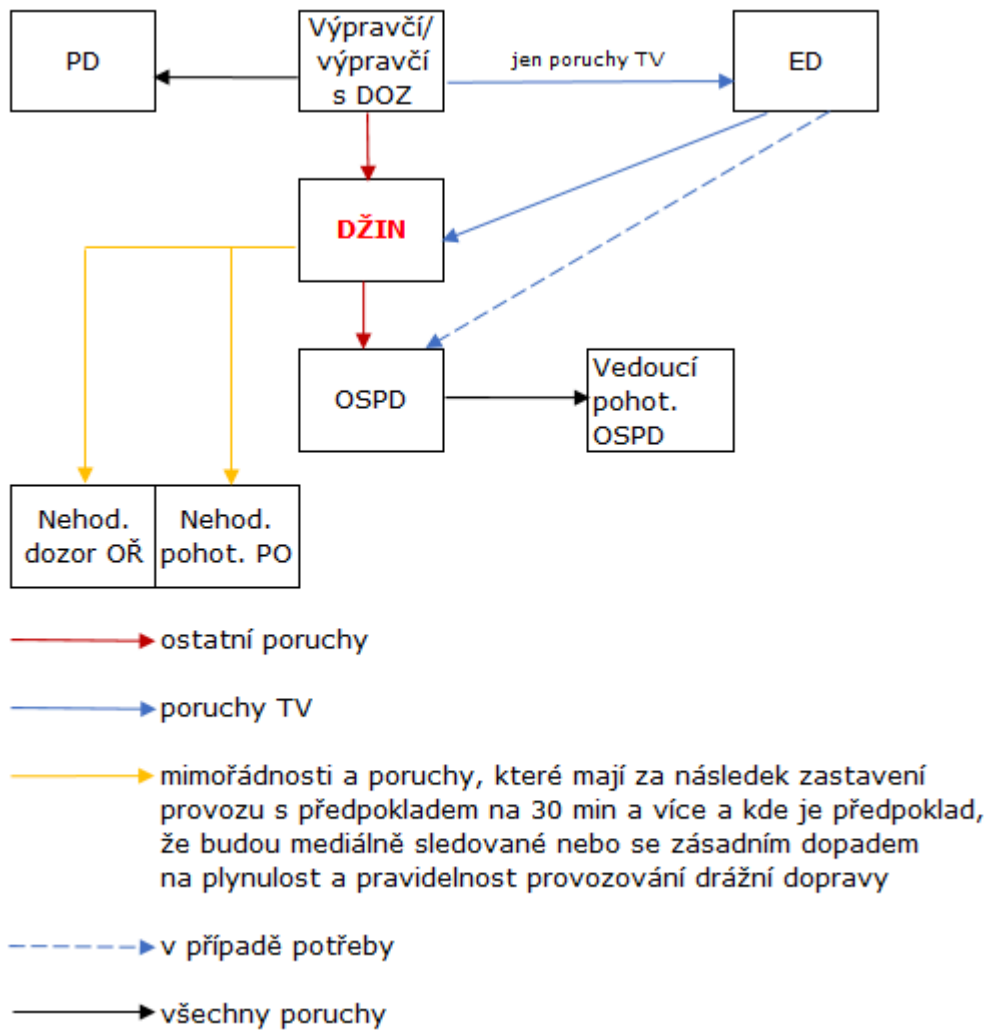
A.4.11 Ohlašování mimořádností a poruch na tratích neřízených z CDP

A.4.12 V případě, že je na zařízení pro detekci požáru (EPS, EZS, ASHS) signalizován alarm, jedná se o mimořádnost v provozu a zaměstnanci, kteří jsou ve službě na pracovišti, kde je alarm signalizován musí postupovat dle standardního ohlašovacího plánu.

Ověřovací doložka změny datového formátu dokumentu podle § 69a zákona č. 499/2004 Sb.

Doložka číslo: 6090179

Původní datový formát: application/pdf

UUID původní komponenty: a399d05d-09d7-4e43-bc80-9197559b6326

Jméno a příjmení osoby, která změnu formátu dokumentu provedla:

System ERMS (zpracovatel dokumentu Miroslav VOJTĚCH)

Subjekt, který změnu formátu provedl: Správa železnic, státní organizace

Datum vyhotovení ověřovací doložky: 11.11.2025 13:57:56

Hash komponenty: 2ed1bf52185b0c8343320fb18b59dfb35aa1ecd92a3e9ce80a43636c4b740542

Hashovací funkce: sha256Hex



8a21d593-5ed3-47a7-8d4b-6c292dd7ea33