

## Návod k obsluze přenosné rádiové stanice MOTOROLA P110

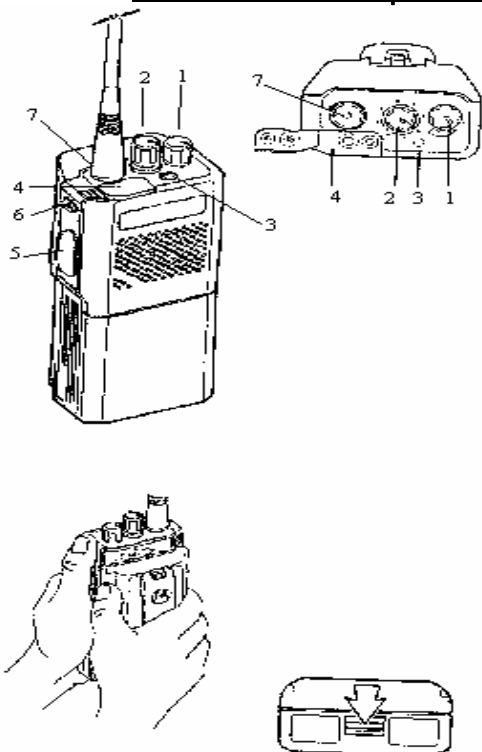

### Uvedení radiostanice do provozu

Anténu našroubujte do anténního konektoru (7). Novou nebo nabitou baterii instalujte tak, že otočíte radiostanicí zadní stranou k sobě. Na tuto stranu položíte baterii širším koncem k horní straně radiostanice a posunete ji mírným tlakem směrem k horní části, až zapadne západka.

Baterii vyjmete tak, že stlačíte západku na spodní straně radiostanice směrem k přednímu panelu a vysunete baterii ze závěsu cca 1 cm směrem dolů.

### Zapnutí / vypnutí radiostanice (ON/OFF, volume)

Otočte knoflíkem hlasitosti (1) asi půl otáčky ve směru chodu hodinových ručiček. Ozve se pípnutí oznamující zapnutí radiostanice. Radiostanicí vypnete otočením knoflíku proti směru chodu hodinových ručiček.

Knoflík slouží i k regulaci hlasitosti přijímaného hovoru.

**Poznámka:** Neozve-li se pípnutí nebo se ozve dlouhý nízký tón, vypněte radiostanicí, zkontrolujte baterii (nabijte ji nebo ji vyměňte) a znovu zapněte radiostanicí. Pokud se ani potom neozve pípnutí, jde o poruchu radiostanice.

### Výběr kanálu

Nastavte **Kanálový volič (2)** na požadovaný kanál.

### Příjem

Při zachycení vysílání nastavte požadovanou úroveň hlasitosti. Pokud se na kanále nevysílá, můžete nastavit odpovídající hlasitost stlačením tlačítka **Monitor (6)**. Z reproduktoru se ozve šum a podle něj je možné nastavit požadovanou úroveň hlasitosti. Při monitorování (je-li tato funkce naprogramována) sleduje stanice provoz na všech kanálech, kdykoli je tlačítko **Monitor (6)** stlačeno. Současně svítí žlutá dioda **LED (3)**. Radiostanice je takto připravena k příjmu na zvoleném kanálu.

### Vysílání

Nastavte **Kanálový volič (2)** na požadovaný kanál. Zkontrolujte, zda je zvolený kanál volný. Je-li na zvoleném kanále veden provoz, svítí červená dioda **LED (3)**. Radiostanicí držte ve svislé poloze, mikrofon (dírkovaná část) asi 5 - 7 cm od úst. Stlačte tlačítko vysílání **Push To Talk/PTT (5)**, rozsvítí se červená dioda **LED (3)**, která svítí po celou dobu vysílání, a normálně hovořte. Po ukončení vysílání uvolněte tlačítko **PTT (5)** a jste na příjmu. Červená dioda **LED (3)** zhasne.

Jestliže se při vysílání ozve hluboký tón, pak volaná stanice není aktivována nebo není v dosahu volající stanice nebo je zvolený kanál obsazen. Tón zní tak dlouho, dokud je stlačeno tlačítko vysílání **PTT (5)**.

**Poznámka:** Je-li stlačeno tlačítko PTT, je automaticky sledováno napětí baterie. Pokud napětí poklesne, červená dioda LED začne blikat. Po uvolnění tlačítka PTT se ozve dvojitý pípnutí.

### Baterie a nabíječe

Životnost baterie prodloužíte, budete-li baterii nabíjet vždy až tehdy, když vykazuje nízkou kapacitu. **Je nutné nechat baterii vybit.** Nízká kapacita baterie (stav krátce před vybitím) je indikována akusticky - dvojitým pípnutím při stisknutí tlačítka vysílání **PTT (5)**. Pokud je stanice v pohotovostním režimu, sama testuje kapacitu baterie a po zjištění její nízké úrovně dvakrát pípne. Tato akustická indikace se bude opakovat přibližně každých 20 minut, dokud nebude baterie úplně vybita.

Standardní nabíječ a standardní baterie: Úplně vybitá baterie se plně nabije za 10 - 16 hodin. Nabíječ neindikuje stav nabití baterie.

Rychlonabíječ a standardní baterie: Nabíjení úplně vybité baterie trvá 1 hodinu a nabíječ indikuje stav nabití baterie.

**Bezpečnostní informace:** Nepoužívejte radiostanice v blízkosti hořlavých tekutin, výbušných předmětů, odpalovacích zařízení apod.