



Uživatelská příručka

Telefon Cisco 9951

Zapojovač Cisco 9951

TTC MARCONI s.r.o.

Verze:

Verze 1.1

Číslo dokumentu:

TM-IPTELUG-ACZ-1.1

Aktualizováno:

23. října 2017

Zodpovědné osoby:

Václav Kopáček, vkopacek@marconi.ttc.cz



Obsah

1.	Hardware a připojení IP telefonu Cisco 9951	3
2.	Popis IP telefonu Cisco 9951	5
2.1.	Popis ovládacích prvků	5
2.2.	Tlačítkový modul.....	8
2.3.	Popis obrazovky.....	9
3.	Telefonní spojení	11
3.1.	Příchozí volání.....	11
3.2.	Odchozí volání	11
3.2.1.	Volba pomocí číselné klávesnice	12
3.2.2.	Volba tlačítkem rychlé volby	12
3.2.3.	Volba z historie volání	12
3.3.	Ukončení volání	13
4.	Zapojovač Cisco 9951	14
4.1.	Telefonování	14
4.2.	Staniční rozhlas.....	15
4.3.	Ovládání režimů stanice	15
4.4.	Přesměrování příchozích volání.....	17

1. Hardware a připojení IP telefonu Cisco 9951

Připojení terminálu je zobrazeno na Obr. 1 a Obr. 2 a popsáno v tabulkách pod obrázkem. Na terminálu je umístěna řada konektorů, s kterými obvykle manipuluje odborný servis.

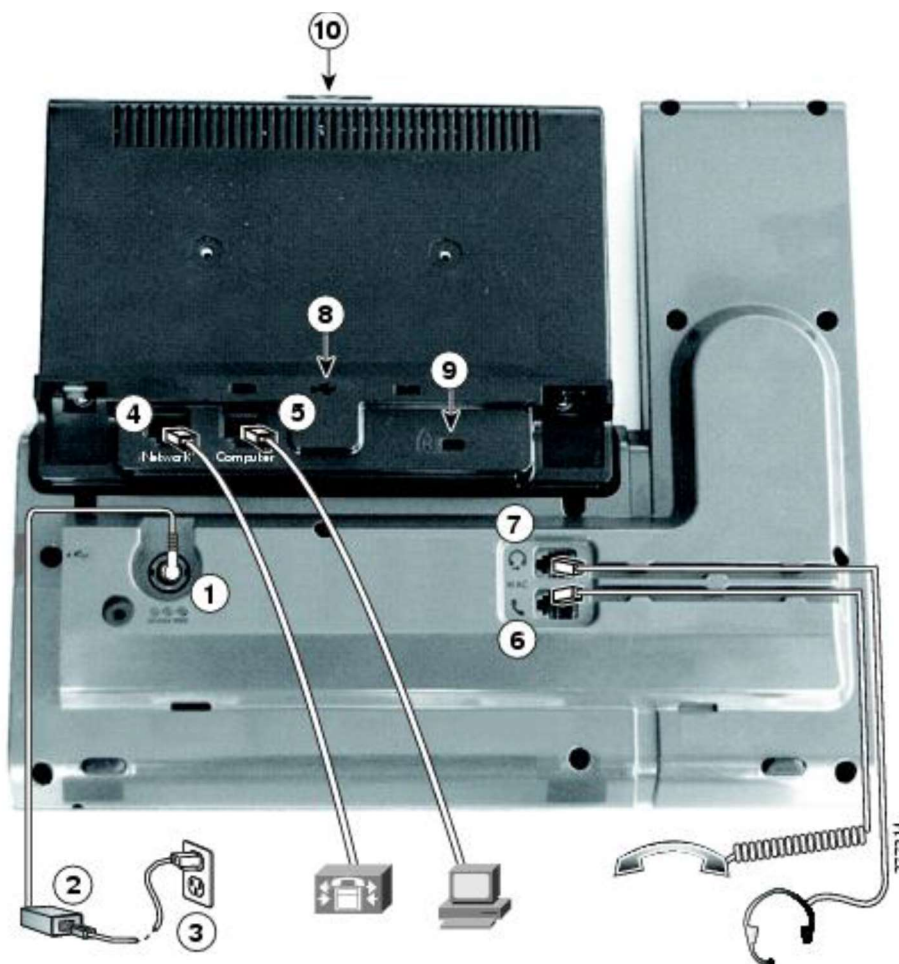

Obr. 1. Pohled zespodu

1.	Napájení (48V ss)
2.	Převodník střídavého napětí na stejnosměrné (požadováno pro wifi připojení)
3.	Napájecí zásuvka
4.	Ethernet port
5.	Připojení k PC
6.	Připojení sluchátka
7.	Připojení náhlavní soupravy
8.	USB port
9.	Zabezpečovací konektor (volitelné)
10.	Možnost připojení Cisco video kamery



Obr. 2. Pohled ze strany

1.	USB port
2.	Konektor pro připojení příslušenství
3.	Výstupní port pro připojení externích reproduktorů
4.	Vstupní port pro připojení externího mikrofону



Obr. 3. Nastavení sklonu displeje

Jak znázorňuje Obr. 3, sklon displeje lze nastavit do Vámi požadované pozice.

2. Popis IP telefonu Cisco 9951



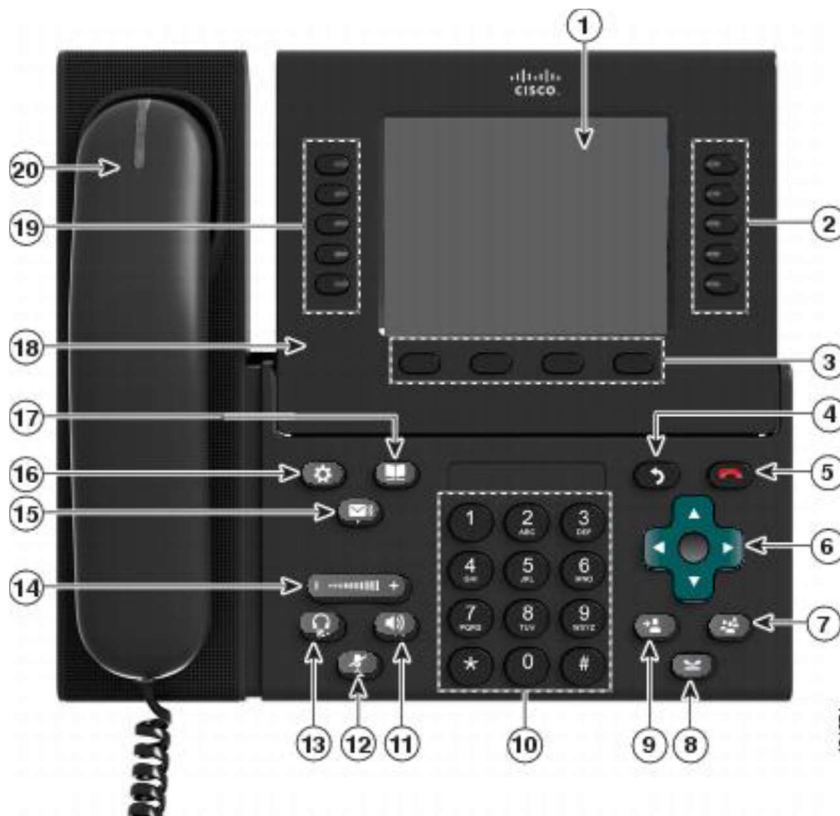

2.1. Popis ovládacích prvků

Následující obrázek a připojená tabulka popisují ovládací prvky terminálu.



Obr. 4. Popis ovládacích prvků

1.	Displej terminálu	Zobrazuje informace o terminálu, o hovoru, atd.
----	-------------------	---

2.	Funkční tlačítka 	<p>Každé tlačítko odpovídá aktivnímu volání nebo volání funkce. Když stisknete tlačítko, akce závisí na stavu telefonu:</p> <ul style="list-style-type: none"> •Aktivní volání: Při stisku tlačítka se provede akce, která odpovídá aktuálnímu stavu hovoru. Např. Když stisknete tlačítko u příchozího volání ve vyzvánění, přijmete toto volání. Když stisknete tlačítko u hovoru v přidržení, převezmete hovor zpět. Vedle tlačítka se na displeji objevují informace o hovoru. •Funkce: Pokud není tlačítko používané pro aktivní volání, může být použito k vyvolání telefonních funkcí, které jsou indikovány sousedními ikonami na displeji telefonu. Např. zobrazení historie volání. <p>Barevné LED kontrolky na tlačítkách ukazují stav volání. LED mohou trvale svítit, blikat rychle nebo blikat pomalu.</p> <ul style="list-style-type: none"> •Oranžová rychle bliká: Příchozí volání vyzvání. Stiskem tlačítka přijmete volání •Zelená svítí trvale – dvě možnosti: <ol style="list-style-type: none"> a) Spojený hovor. Stiskem tlačítka zobrazíte detaily hovoru. b) Odchozí volání dosud nepřijaté volaným. Stiskem tlačítka ukončíte volání. •Zelená pomalu bliká: Hovor v přidržení. Stiskem tlačítka převezmete hovor zpět. •Červená svítí trvale: Sdílená linka je ve spojení se vzdáleným účastníkem. Stiskem tlačítka provedete napojení do hovoru. •Červená pomalu bliká: Sdílená linka je v přidržení vzdáleným účastníkem. Stiskem tlačítka převezmete přidržení hovor.
3.	Kontextová tlačítka 	Tlačítko umožní volbu funkce zobrazené na displeji telefonu nad tlačítkem (popisky tlačítek se mění podle stavu telefonu pro vybraný hovor nebo položku menu).
4.	Tlačítko „Zpět“ 	Návrat k předchozí obrazovce nebo menu.
5.	Ukončovací tlačítko 	Ukončí spojený hovor nebo relaci.
6.	Navigační (kurzorové) šipky a tlačítko „Zvolit“ 	<p>Šipky umožňují procházet menu, zvýrazňovat položky a pohybovat se v poli pro zadání textu.</p> <p>Tlačítko „Zvolit“ ve středu navigačního kříže umožňuje potvrdit zvýrazněnou položku.</p> <p>Když je telefon v úsporném režimu, tlačítko „Zvolit“ svítí bíle a jeho stiskem se úsporný režim ukončí.</p>

7.	Konferenční tlačítko 	Nepoužívá se.
8.	Tlačítko přidržení 	Umístí spojený hovor do přidržení a přepíná mezi probíhajícím a přidrženým hovorem.
9.	Tlačítko předání hovoru 	Umožní provést předání hovoru
10.	Klávesnice	Umožňuje volbu telefonních čísel, zadávání znaků a volbu položek menu zadáním čísla položky.
11.	Tlačítko hlasitého poslechu 	Vybírá hlasité zvukové zařízení jako výchozí zvukové zařízení a zahajuje nový hovor, přijímá příchozí volání nebo ukončí hovor. Během hovoru tlačítko svítí zeleně. Hlasité zvukové zařízení zůstává jako výchozí, dokud nevyberete jiné zvukové zařízení (např. vyzvednutím sluchátka). Jestliže jsou připojeny externí reproduktory, stisk tlačítka je vybere jako výchozí zvukové zařízení.
12.	Umlčovací tlačítko 	Vypíná a zapíná mikrofon během hovoru. Pokud je mikrofon ztlumen, tlačítko svítí červeně. Při umlčení můžete slyšet druhého účastníka hovoru, ale on neslyší vás.
13.	Tlačítko náhlavní soupravy 	Vybírá náhlavní soupravu jako výchozí zvukové zařízení a zahajuje nový hovor, přijímá příchozí volání nebo ukončí hovor. Během hovoru tlačítko svítí zeleně. Ikona náhlavní soupravy v záhlaví displeje telefonu indikuje, že náhlavní souprava je výchozí audio zařízení. To se nemění, dokud nevyberete jiné zvukové zařízení (např. vyzvednutím sluchátka).
14.	Tlačítko regulace hlasitosti 	Ovládá hlasitost sluchátka, náhlavní soupravy a reproduktorů při hovoru. Pokud vyzvání příchozí hovor, pak ovládá hlasitost vyzvánění.
15.	Zprávové tlačítko 	Automaticky vytočí systém hlasové pošty (liší se podle systému).
16.	Tlačítko aplikací 	Otevírá menu Aplikace. Lze používat pro přístup k aplikacím (podle nastavení telefonu). Pohyb v menu je možný pomocí navigačních šipek, zvýrazněnou položku pak lze aktivovat tlačítkem „Zvolit“; nebo je možné přímo zadat číslo položky z klávesnice. Návrat je vždy možný pomocí tlačítka „Zpět“ (viz 4.) nebo některým kontextovým tlačítkem (viz 3.) podle aktuálního popisku na displeji.
17.	Tlačítko kontaktů 	Otevírá menu Kontakty. Používá se pro přístup k telefonním seznamům (pokud jsou nastavené administrátorem systému).
18.	Displej telefonu	Úhel nastavení displeje lze měnit.

19.	Programovatelná softwarová tlačítka	<p>Tlačítko odpovídá telefonní lince nebo může být využito pro spuštění naprogramované aplikace.</p> <p>Stisk tlačítka příslušejícího telefonní lince zobrazí aktivní hovory na ní.</p> <p>Barevné LED kontrolky na tlačítku příslušejícímu lince ukazují stav linky:</p> <ul style="list-style-type: none"> •Oranžová: Volání vyzvání •Zelená: Hovor aktivní nebo v přidržení •Červená: Sdílená linka je ve spojení se vzdáleným účastníkem.
20.	Sluchátko se světelným proužkem	<p>Proužek na sluchátku červeným světlem indikuje:</p> <ul style="list-style-type: none"> •Blikáním: vyzvánějí volání •Trvalým svitem: novou hlasovou zprávu

2.2. Tlačítkový modul

Telefon je možné doplnit rozšiřujícím tlačítkovým modulem, který poskytuje 36 tlačítek rychlé volby, viz následující obrázek.



Obr. 5. Rozšiřující tlačítkový modul

1.	Obrazovka	Zobrazuje jména nebo čísla účastníků přiřazených jednotlivým tlačítkům a ikony popisující jejich stav.
2.	Tlačítka rychlé volby	18 tlačítek, která lze přiřadit často volaným účastníkům. Barevné LED kontrolky na tlačítkách ukazují stav linky: <ul style="list-style-type: none"> •Zhasnuto: Linka je volná •Oranžová: Linka vyzvání •Zelená: Hovor aktivní nebo v přidržení •Červená: Linka v hovoru nebo přidržení vzdáleným účastníkem
3.	Přepínací tlačítka	Přepínají mezi první a druhou stránkou tlačítek. Podsvícení tlačítek ukazuje stav stránek: <ul style="list-style-type: none"> •Zhasnuto: Stránka je skrytá a v klidu •Zelená: Stránka je viditelná •Oranžová bliká: Stránka je skrytá a vyzvání zde volání •Oranžová svítí: Stránka je skrytá a vyskytuje se zde volání v počáteční fázi

2.3. Popis obrazovky



Obr. 6. Obrazovka telefonu

1.	Záhlaví	Zobrazuje datum a čas a další informace (např. přesměrování linky).
2.	Popis telefonní linky	Zobrazuje stav, číslo, jméno telefonní linky.
3.	Ikona „Nové volání“	Stiskem příslušného tlačítka se začne nové volání.
4.	Ikona „Historie volání“	Stiskem příslušného tlačítka se otevře historie volání.
5.	Opakovat	Stiskem příslušného tlačítka se opakuje poslední volání.
6.	PřesmVše / PřesmVyp	Tlačítko umožní zadat číslo, na které budou přesměrována všechna příchozí volání a přesměrování aktivovat. / Přesměrování zrušit
7	Volat	Stiskem příslušného tlačítka se zahájí nové volání.
8.	Popisky SW tlačítek	Spuštění aplikací (pouze v případě zapojovače).

3. Telefonní spojení

Tato kapitola stručně popisuje základní telefonní spojení telefonu.

3.1. Příchozí volání

Příchozí volání na terminál se zobrazují na obrazovce spolu s ikonou příchozího volání. Příklad zobrazení příchozího volání ukazuje Obr. 7. Ikona telefonní linky rovněž představuje příchozí volání ve vyzvánění. LED kontrolka tlačítka příchozího volání bliká oranžově, LED kontrolka tlačítka telefonní linky svítí oranžově a telefon vyzvání.

V případě, že volá účastník, který má nadefinované tlačítko rychlé volby na přidavném tlačítkovém modulu, je zde přicházející volání signalizováno oranžovým svitem tlačítka účastníka a změnou ikony jeho stavu. (Pokud je volající účastník na skryté stránce modulu, bliká oranžově tlačítko této stránky a po jeho stisku se objeví tlačítko volajícího.)

Příchozí volání lze přijmout vyzvednutím sluchátka nebo stiskem tlačítka hlasitého poslechu nebo náhlavní soupravy. Dále je možné jej přijmout stiskem oranžově blikajícího tlačítka příslušejícího příchozímu volání nebo kontextovým tlačítkem „Přijmout“. Pokud je v tomto případě sluchátko zavěšeno, je pro hovor automaticky aktivován hlasitý poslech.

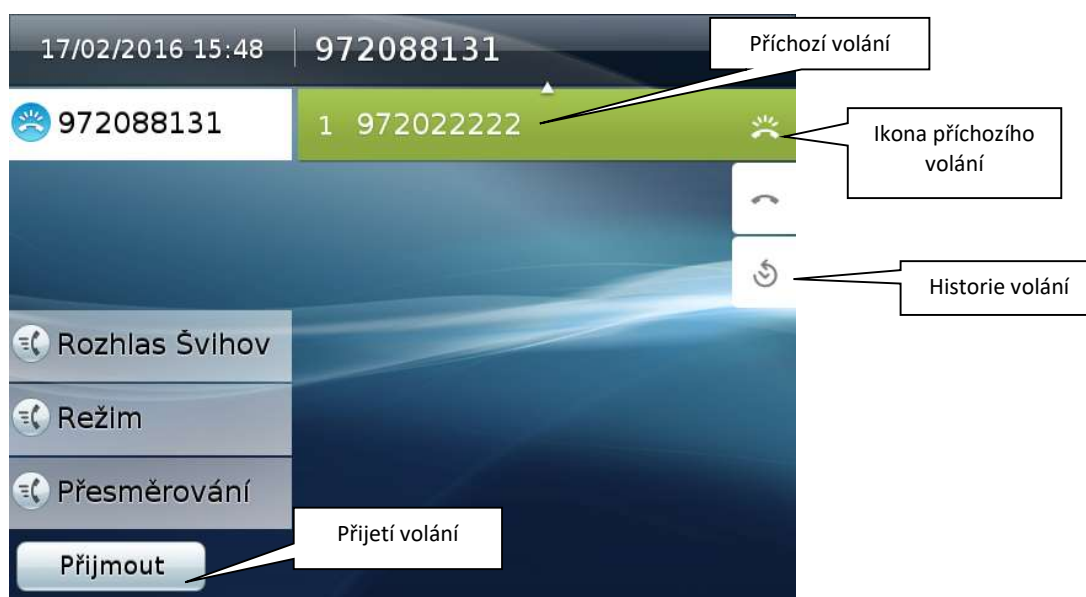

Obr. 7. Příklad příchozího volání

3.2. Odchozí volání

Odchozí volání z terminálu je možné začít dvěma způsoby.

První způsob je nejprve vybrat zvukové zařízení, tedy vyzvednout sluchátko nebo stisknout tlačítko hlasitého poslechu nebo náhlavní soupravy a potom provést volbu. Nebo naopak, nejdříve provést volbu a následným výběrem zvukového zařízení zahájit volání. Volbu telefonního čísla lze provést rovněž několika způsoby, které jsou popsány v následujících kapitolách.

3.2.1. Volba pomocí číselné klávesnice

Číslo volaného zadáte prostřednictvím klávesnice telefonu. Při volbě se používají kontextová tlačítka Zpět pro vymazání poslední číslice a „Zrušit“ pro zrušení celé volby. Volání na zadané číslo se zahájí stiskem kontextového tlačítka „Hovor“.

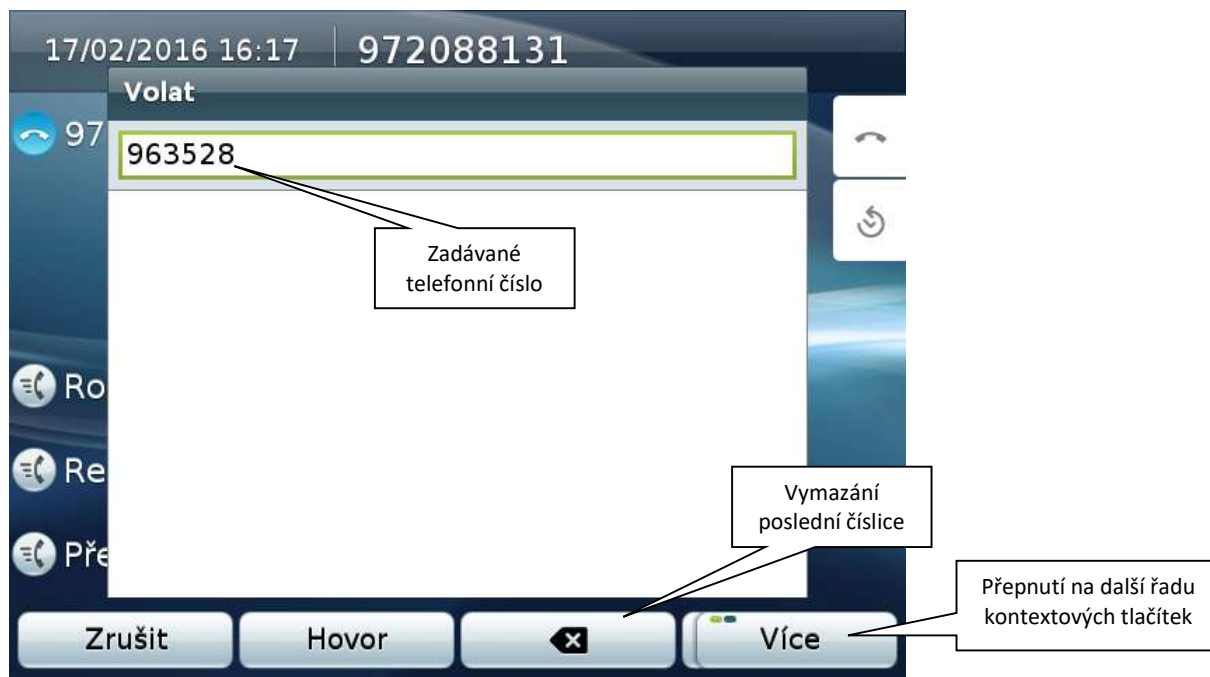

Obr. 8. Volba číselnou klávesnicí

3.2.2. Volba tlačítkem rychlé volby

Pokud je telefon rozšířen o tlačítkový modul (viz kap. 2.2), pak se volání na účastníka, jemuž je zde přiřazeno tlačítko, uskuteční stiskem jeho tlačítka.

3.2.3. Volba z historie volání

Ikona „Historie volání“ (viz Obr. 7) označuje tlačítko, jehož stiskem se na displeji zobrazí seznam volání uskutečněných na terminálu. Nad seznamem je řádek, do kterého lze zadávat pomocí klávesnice část jména nebo čísla pro hledání v seznamu. Pokud je klávesnice nastavená na psaní číslic, je nutno přepnout na písmena kontextovým tlačítkem „ABC“ (a zpět na číslice tlačítkem „123“). Je nutno dodržovat velká/malá písmena. Opakovaným stiskem tlačítka klávesnice se postupně zadávají znaky, jak jsou zobrazené v pomocném okně. V zobrazeném seznamu se lze pohybovat prostřednictvím navigačních šipek. Když je požadované volání zvýrazněné, potvrdíte volbu tlačítkem „Zvolit“ uprostřed navigačních šipek nebo kontextovým tlačítkem „Hovor“.

Z historie volání lze vyfiltrovat pouze zmeškaná volání kontextovým tlačítkem „ZmeškHov“. Pomocí příslušných kontextových tlačítek lze vymazat celou historii volání nebo odstranit zvýrazněnou položku. Operace vymazání je nutno potvrdit.

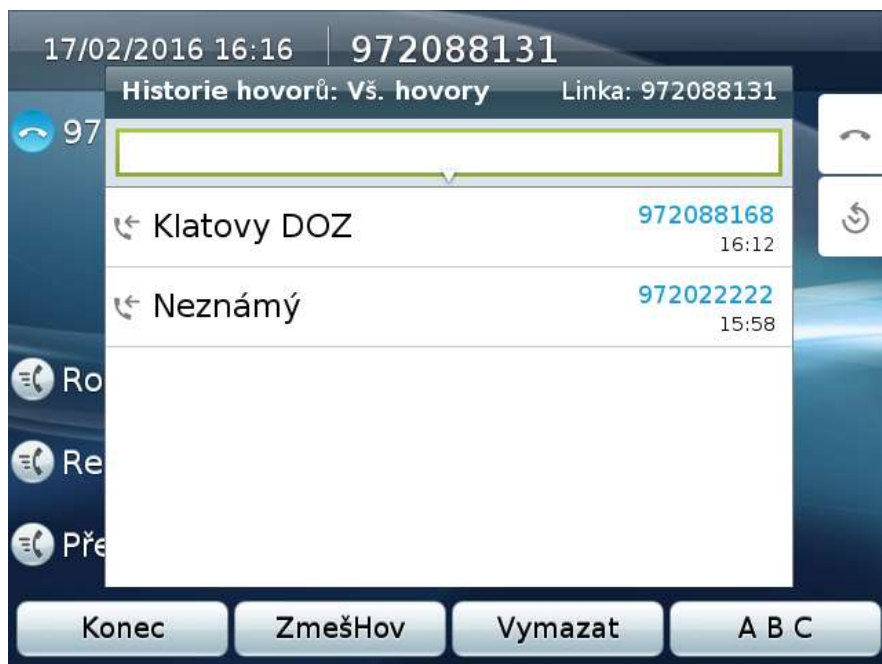

Obr. 9. Historie volání

3.3. Ukončení volání

Volání lze ukončit stiskem ukončovacího tlačítka (viz Obr. 4, položka 5) nebo kontextovým tlačítkem „Konec“ nebo položením sluchátka, případně stiskem tlačítka aktivního zvukového zařízení.

Odchozí volání, které nebylo dosud přijaté volaným, lze ukončit stiskem tlačítka, které přísluší volání. (Zeleně svítící tlačítko, viz Obr. 4, položka 2).

4. Zapojovač Cisco 9951

Telefon Cisco 9951 může být rozšířen o několik aplikací, aby plnil funkci drážního zapojovače. Obr. 10 ukazuje základní obrazovku zapojovače se SW tlačítky pro spouštění aplikací. Popis rozšiřujících aplikací je obsažen v následujících kapitolách.

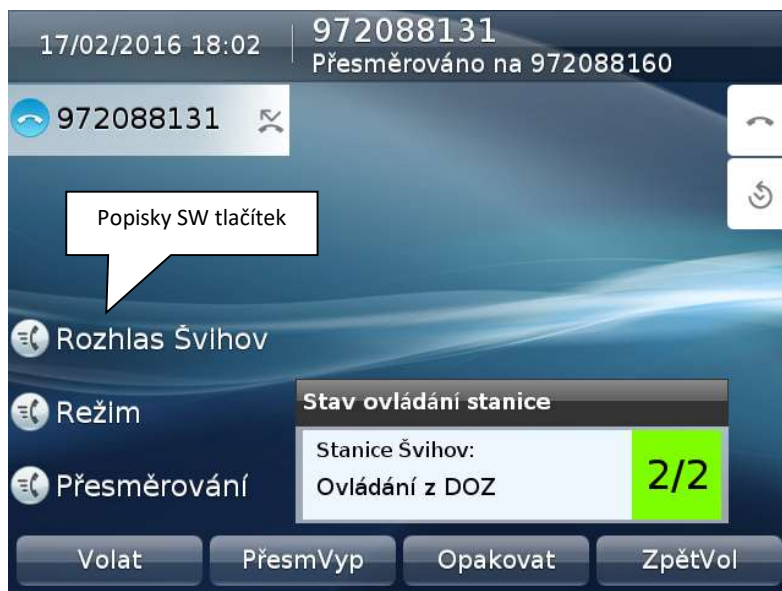

Obr. 10. Obrazovka zapojovače

4.1. Telefonování

Volání na terminálu se zobrazují v okně aplikace „Identifikace“. Okno se při příchozím volání nebo při zahájení odchozího volání automaticky otevře. Způsob zobrazení volání je konfigurovatelný. Příklad zobrazení příchozího volání ukazuje Obr. 11.



Obr. 11. Příklad příchozího volání s aplikací „Identifikace“

V případě otevřeného okna aplikace nelze použít kontextové tlačítko „Přijmout“ pro přijetí příchozího volání nebo tlačítko „Konec“ pro ukončení probíhajícího hovoru, protože je aktivní pouze kontextové tlačítko „Ukončit“ pro ukončení aplikace. Po jeho stisku se uzavře okno aplikace, ale volání na telefonu není ovlivněno.

4.2. Staniční rozhlas

Aplikace Rozhlas slouží k výběru větvi pro hlášení do staničního rozhlasu. Aplikace se spustí stiskem softwarového tlačítka pro rozhlas, např. „Rozhlas Švihov“ (viz Obr. 10). Po spuštění se otevře okno jako na Obr. 12.

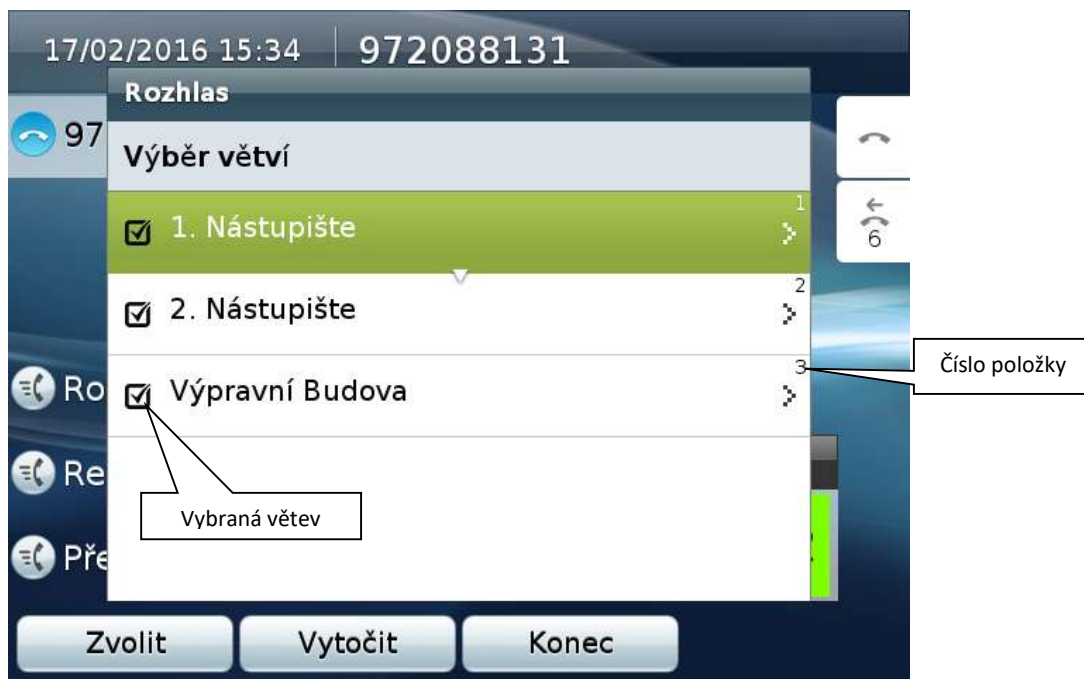

Obr. 12. Panel rozhlasu

V okně jsou zobrazeny větve pro hlášení, při otevření okna jsou všechny větve vybrány, tedy zaškrťovací políčka u všech položek jsou zaškrtnuta. Pokud chcete nějakou větev odebrat z hlášení, můžete její stav změnit stiskem čísla položky na klávesnici, nebo ji vybrat pomocí navigačních šipek na telefonu a stisknout tlačítko „Zvolit“ uprostřed navigačních šipek, nebo kontextové tlačítko „Zvolit“. Tím dojde k odškrtnutí zaškrťovacího políčka položky a příslušná větev není vybrána pro hlášení. Stejným postupem se větev, která není vybrána, může opět vybrat pro hlášení.

Stiskem kontextového tlačítka „Vytočit“ dojde k vytáčení rozhlasu ve stanici, jejíž menu je otevřené. Po vyzvednutí rozhlasu je možné hlásit do vybraných větví. Tlačítko „Konec“ ukončí aplikaci.

4.3. Ovládání režimů stanice

Stiskem softwarového tlačítka „Režim“ (viz Obr. 10) se otevře okno s menu aplikace jako na Obr. 13. V menu je možné vybírat režim stanice. Pohyb mezi položkami je možný pomocí navigačních šipek na telefonu nebo volbou čísla položky.



Obr. 13. Panel ovládání režimů stanice

Tlačítko „Změnit“ potom provede změnu na vybraný režim. Tlačítko „Konec“ skryje menu aplikace, okno aplikace zůstává po spuštění viditelné neustále a zobrazuje informaci o stavu ovládání stanice.

V průběhu přepínání režimů je uživatel informován o tom, kolik zařízení je už do požadovaného režimu přepnuto, viz následující obrázek.

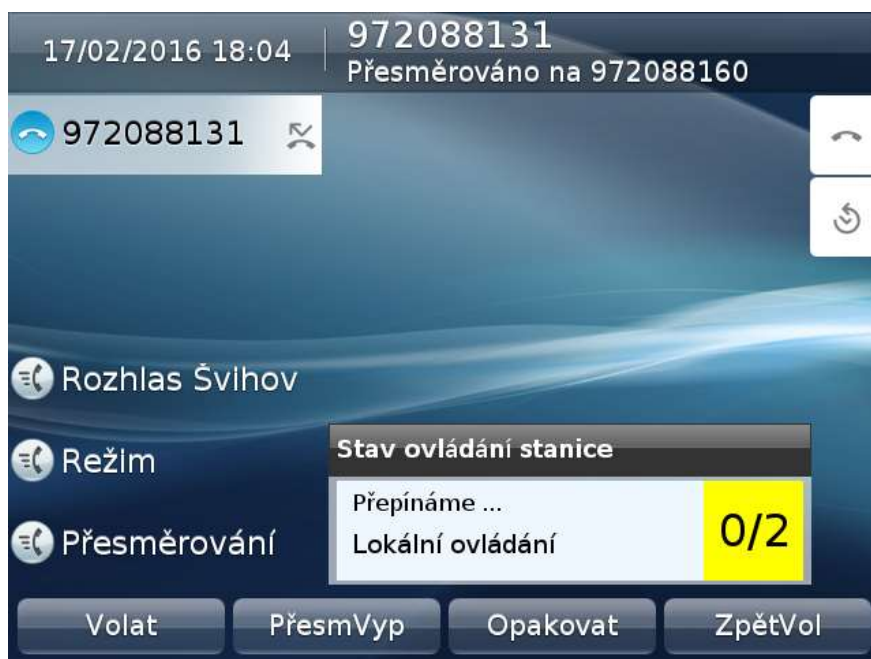

Obr. 14. Přepínání režimů

Pokud nastane při přepínání chyba, je v okně zobrazen počet zařízení, na kterých se nepodařilo nový režim nastavit. Chyba je zvýrazněna červeným podbarvením. V textu okna zůstává název režimu, který byl naposledy nastaven na všech zařízeních úspěšně. Např. viz Obr. 15.



Obr. 15. Chyba ovládání

Pokud je režim nastaven úspěšně na všech zařízeních, vypadá okno následujícím způsobem (Obr. 16).

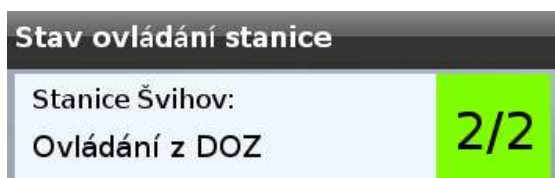

Obr. 16. Režim úspěšně nastaven

Pokud se uživatel snaží změnit režim ve chvíli, kdy probíhá jiná změna režimu, zobrazí se následující upozornění, které je možné skrýt stiskem kontextového tlačítka „Skrýt“ (Obr. 17).

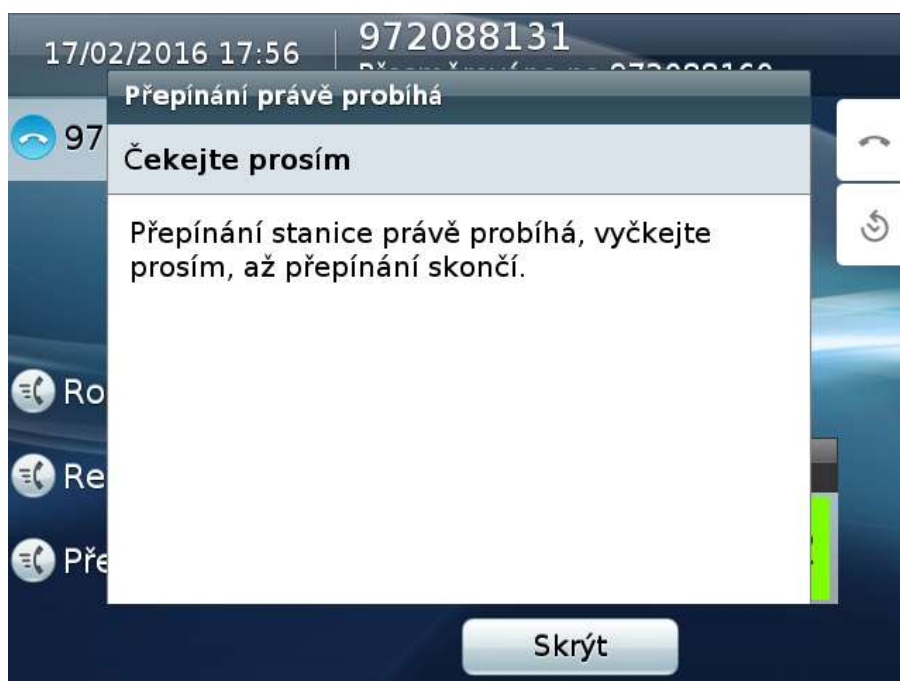

Obr. 17. Opakované přepínání

4.4. Přesměrování příchozích volání

Tato aplikace umožní pouhým stiskem softwarového tlačítka aktivovat přesměrování všech příchozích volání na číslo, které je předem nastavené v konfiguraci.

Po kliknutí na tlačítko „Přesměrování“ (Obr. 10) se v závislosti na stavu přesměrování provede nastavení.

Pokud není přesměrování nastaveno, dojde k jeho nastavení. Na displeji telefonu je zobrazeno oznámení znázorněné na následujícím obrázku. Informace o přesměrování je po zavření okna zobrazena v záhlaví obrazovky, jak je vidět např. na Obr. 14.

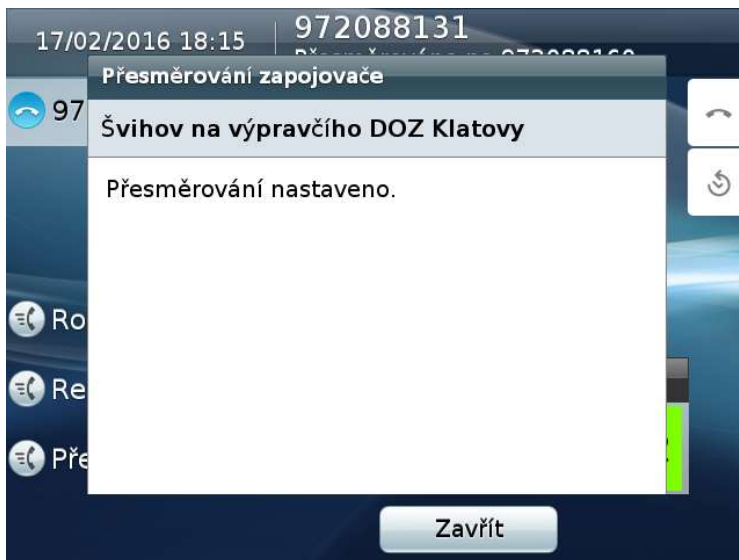

Obr. 18. Nastavení přesměrování

Pokud je přesměrování nastaveno, dojde po kliknutí na tlačítko „Přesměrování“ k jeho zrušení. Na displeji je zobrazeno oznámení viz následující obrázek.

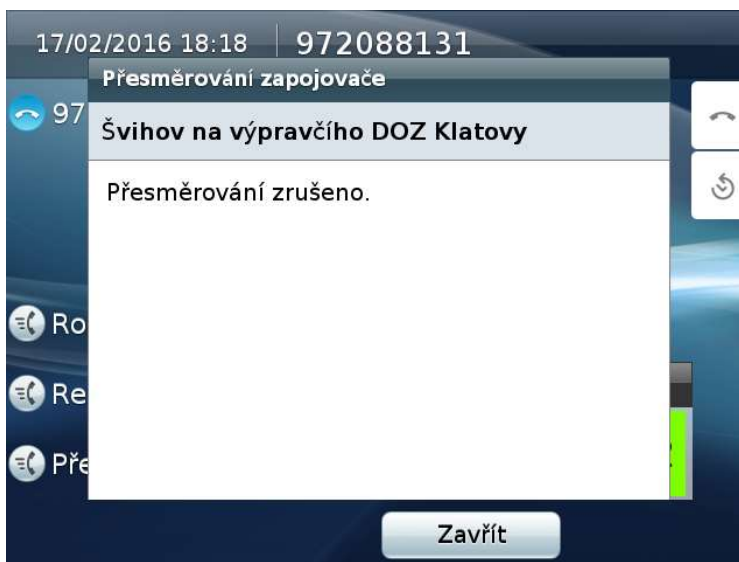

Obr. 19. Zrušení přesměrování